



STROMVERSORGUNG

- AC 100-240V Weitbereichseingang
- Baubreite nur 32mm
- Wirkungsgrad bis zu 90%
- 150% (120W) Spitzenlastfähigkeit
- Einfaches Auslösen von Sicherungen durch hohen Überlaststrom
- Vernachlässigbar niedriger Einschaltstromstoß
- Kurzzeitiger Betrieb bis herunter zu 60Vac und hinauf zu 300Vac
- Volle Leistung zwischen -25°C und +60°C
- Schnellanschluss-Federkraftklemmen
- 3 Jahre Garantie

ALLGEMEINE BESCHREIBUNG

Die herausragenden Ausstattungsmerkmale der DIN-Schienen-Stromversorgung dieser DIMENSION-Q-Serie sind der hohe Wirkungsgrad und die kleine Bauform, die durch Synchrongleichrichtung und weitere neuartige Entwicklungsdetails erreicht werden. Die Q-Serie ist Teil der DIMENSION-Produktfamilie und wird parallel zur weniger umfangreich ausgestatteten C-Serie angeboten.

Merkmale wie eine kurzzeitige Spitzenleistungsfähigkeit von 150% und eingebaute groß dimensionierte Ausgangskondensatoren unterstützen das Hochlaufen von Motoren, das Laden von Kondensatoren sowie das Absorbieren von Rückspeiseenergie und ermöglichen häufig die Verwendung eines Geräts aus einer niedrigeren Leistungsklasse.

Die hohe Störfestigkeit gegen Transienten und Überspannungen sowie eine geringe elektromagnetische Störaussendung machen den Einsatz in nahezu jeder Umgebung möglich.

Der integrierte Ausgangsleistungsmanager, ein weiter Eingangsspannungsbereich und nahezu kein Einschaltstrom vereinfachen Installation und Nutzung. Die Diagnose wird durch eine grüne DC-OK-LED und eine rote Überlast-LED erleichtert.

Einzigartige Federkraftklemmen ermöglichen eine schnelle und sichere Installation, und dank eines umfangreichen internationalen Zulassungspakets für eine Vielzahl von Applikationen ist dieses Gerät für fast alle Gegebenheiten geeignet.

DATEN IN KURZFORM

Ausgangsspannung	DC 24V	
Einstellbereich	24-28V	
Ausgangsstrom	3,4-3,0A 5-4,5A	dauernd für typ. 4s
Ausgangsleistung	80W 120W	dauernd für typ. 4s
Ausgangswelligkeit	< 50mVpp	20Hz bis 20MHz
Eingangsspannung	AC 100-240V	±15%
Netzfrequenz	50-60Hz	±6%
AC-Eingangstrom	1,42 / 0,82A	bei 120 / 230Vac
Leistungsfaktor	0,53 / 0,47	bei 120 / 230Vac
AC-Einschaltstrom	typ. 5 / 10A Spitze	bei 120 / 230Vac
Wirkungsgrad	88,7 / 90,0%	bei 120 / 230Vac
Verluste	10,4 / 9,1W	bei 120 / 230Vac
Temperaturbereich	-25°C bis +70°C	Arbeitstemperatur
Lastminderung	2W/°C	+60 bis +70°C
Netzausfall	typ. 41 / 174ms	bei 120 / 230Vac
Überbrückungszeit		
Abmessungen	32x124x102mm	BxHxT

BESTELLNUMMERN

Netzteil	QS3.241	
Mechanisches Zubehör	ZM1.WALL	Wandmontagewinkel
	ZM11.SIDE	Winkel für seitliche Montage

PRÜFZEICHEN



INHALTSVERZEICHNIS

Seite	Seite		
1. Bestimmungsgemäßer Gebrauch	3	22. Zubehör.....	18
2. Installationsanforderungen	3	22.1. ZM1.WALL Wandmontagewinkel.....	18
3. AC-Eingang	4	22.2. ZM11.SIDE Winkel für seitliche Montage....	18
4. DC-Eingang	5	22.3. UF20.241 Puffermodul	19
5. Einschaltstrom.....	5	22.4. YRM2.DIODE-Redundanzmodul	19
6. Ausgang	6	23. Anwendungshinweise	20
7. Netzausfall Überbrückungszeit.....	8	23.1. Sich wiederholende Pulsbelastung	20
8. Wirkungsgrad und Verluste.....	9	23.2. Spitzenstromfähigkeit.....	21
9. Zuverlässigkeit.....	10	23.3. Rückspeisende Lasten.....	21
10. Funktionsschaltbild	11	23.4. Externe Eingangssicherung.....	21
11. Anschlussklemmen und Verdrahtung.....	11	23.5. Laden von Batterien	22
12. Frontseite und Bedienelemente	12	23.6. Parallelbetrieb zur Leistungserhöhung	22
13. EMV	13	23.7. Parallelbetrieb für Redundanz.....	22
14. Umgebung	14	23.8. Hintereinanderschaltung von Netzteilen....	23
15. Schutzfunktionen.....	15	23.9. Serienschaltung	23
16. Sicherheitsmerkmale.....	15	23.10. Induktive und kapazitive Lasten.....	23
17. Spannungsfestigkeit	15	23.11. Betrieb an zwei Phasen	24
18. Zulassungen.....	16	23.12. Verwendung in einem dichten Gehäuse	24
19. Erfüllte Normen	16	23.13. Einbaulagen.....	25
20. Verwendete Substanzen.....	17		
21. Abmessungen und Gewicht.....	17		

Die in diesem Dokument enthaltenen Informationen entsprechen nach bestem Wissen unseren Erkenntnissen und Erfahrungen zum Zeitpunkt der Veröffentlichung. Soweit nicht ausdrücklich anders vereinbart, stellen diese Informationen keine Zusicherung im rechtlichen Sinne dar. Da sich der Stand unserer Kenntnisse und Erfahrungen ständig ändert, werden die Informationen in diesem Datenblatt laufend überarbeitet. Wir bitten Sie daher, immer die neueste Ausgabe dieses Dokuments zu verwenden (verfügbar unter www.pulspower.com).

Kein Teil dieses Dokuments darf in irgendeiner Form ohne unsere vorherige schriftliche Genehmigung vervielfältigt oder genutzt werden.

TERMINOLOGIE UND ABKÜRZUNGEN

PE und das \oplus -Symbol PE ist die Abkürzung für „Protective Earth“ (zu Deutsch: Schutzleiter) und hat die gleiche Bedeutung wie das Symbol \oplus .

Earth, Ground In diesem Dokument wird der Begriff „earth“ (zu Deutsch: Erde) verwendet, was dem in den USA verwendeten Begriff „ground“ (zu Deutsch: Erde, Masse) entspricht.

T.b.d. Noch zu definieren, Wert oder Beschreibung folgt zu einem späteren Zeitpunkt.

AC 230V Ein Wert, dem ein „AC“ oder „DC“ vorangestellt ist, stellt eine Nennspannung dar, die Normtoleranzen beinhaltet (üblicherweise $\pm 15\%$).
Z. B.: DC 12V beschreibt eine 12V-Batterie, unabhängig davon, ob sie voll geladen (13,7V) oder entladen (10V) ist.

230Vac Ein Wert mit der Einheit (Vac) am Ende ist ein Momentanwert, der keine zusätzlichen Toleranzen enthält.

50Hz zu 60Hz Sofern nicht anders angegeben, sind AC 230V-Parameter bei einer Netzfrequenz von 50Hz gültig.

kann Ein Schlüsselwort, das eine Wahlmöglichkeit ohne implizierte Präferenz anzeigt.

soll Ein Schlüsselwort, das eine zwingende Anforderung anzeigt.

sollte Ein Schlüsselwort, das eine Wahlmöglichkeit mit einer eindeutig bevorzugten Umsetzungsweise anzeigt.

1. BESTIMMUNGSGEMÄßER GEBRAUCH

Dieses Gerät ist für den Einbau in ein Gehäuse ausgelegt und für den allgemeinen professionellen Einsatz beispielsweise in industriellen Steuerungen, Büro-, Kommunikations- und Messgeräten gedacht.

Verwenden Sie diese Stromversorgung nicht in Anlagen, bei denen eine Fehlfunktion zu schweren Verletzungen führen oder Menschenleben gefährden kann.

2. INSTALLATIONSANFORDERUNGEN

Dieses Gerät darf nur von Fachpersonal installiert und in Betrieb genommen werden.

Dieses Gerät enthält keine Teile, die eine Wartung erfordern. Wenn eine interne Sicherung auslöst, so liegt dies an einem internen Defekt.

Wenn während der Installation oder des Betriebs Schäden oder Fehlfunktionen auftreten sollten, schalten Sie unverzüglich die Stromversorgung ab und schicken Sie das Gerät zur Überprüfung ins Werk zurück.

Montieren Sie das Gerät so auf eine DIN-Schiene, dass sich die Ausgangsklemmen an der Oberseite und die Eingangsklemmen an der Unterseite des Geräts befinden. Bezüglich anderer Einbaulagen beachten Sie die Anforderungen zur Lastminderung in diesem Dokument. Siehe Kapitel 23.13.

Dieses Gerät ist für Konvektionskühlung ausgelegt und benötigt keinen externen Lüfter. Behindern Sie nicht die Luftzirkulation. Das Belüftungsgitter darf (z. B. durch Kabelkanäle) nicht zu mehr als 30% abgedeckt werden!

Halten Sie folgende Einbauabstände ein: 40mm oben, 20mm unten sowie 5mm auf der linken und rechten Seite werden empfohlen, wenn das Gerät dauerhaft mit mehr als 50% der Nennleistung belastet wird. Erhöhen Sie diesen Abstand auf 15mm, wenn das benachbarte Gerät eine Wärmequelle ist (z. B. eine andere Stromversorgung).

⚠ WARNING Gefahr durch Stromschlag, Brand, Verletzungen, Verletzungen mit Todesfolge.

- Verwenden Sie die Stromversorgung nicht ohne ordnungsgemäße Erdung (Schutzleiter). Verwenden Sie die Klemme an der Eingangs-Klemmleiste für den Erdanschluss und nicht eine der Schrauben am Gehäuse.
- Schalten Sie die Spannungsversorgung aus, bevor Sie am Gerät arbeiten. Sorgen Sie für eine Absicherung gegen ungewolltes Wiedereinschalten.
- Sorgen Sie für eine ordnungsgemäße Verdrahtung, indem Sie alle lokalen und nationalen Vorschriften befolgen.
- Nehmen Sie keine Veränderungen oder Reparaturen an dem Gerät vor.
- Öffnen Sie das Gerät nicht, da im Inneren hohe Spannungen anliegen.
- Achten Sie darauf, dass keine Fremdkörper in das Gehäuse eindringen.
- Verwenden Sie das Gerät nicht an feuchten Standorten oder in Bereichen, in denen mit Feuchtigkeit oder Betauung zu rechnen ist.
- Berühren Sie das Gerät nicht im eingeschalteten Zustand oder unmittelbar nach dem Ausschalten. Heiße Oberflächen können zu Verbrennungen führen.

3. AC-EINGANG

AC-Eingang	nom.	AC 100-240V	geeignet für TN-, TT- und IT-Netze
AC-Eingangsbereich	min.	85-276Vac	Dauerbetrieb
	min.	60-85Vac	volle Leistung für 200ms, keine Schäden zwischen 0 und 85Vac
	min.	276-300Vac	< 500ms
Zulässige Spannung L oder N zu Erde	max.	276Vac	dauernd, IEC 62103
Eingangsfrequenz	nom.	50-60Hz	±6%
Einschaltspannung	typ.	61Vac	statisch, siehe Bild 3-1
Abschaltspannung	typ.	58Vac	statisch, siehe Bild 3-1

		AC 100V	AC 120V	AC 230V	
Eingangsstrom	typ.	1,67A	1,42A	0,82A	bei 24V, 3,4A, siehe Bild 3-3
Leistungsfaktor *)	typ.	0,55	0,53	0,47	bei 24V, 3,4A, siehe Bild 3-4
Spitzenwertfaktor **)	typ.	3,33	3,9	3,88	at 24V, 3,4A
Einschaltverzögerung	typ.	360ms	350ms	330ms	siehe Bild 3-2
Anstiegszeit	typ.	6ms	5ms	7ms	0mF, 24V, 3,4A, siehe Bild 3-2
	typ.	20ms	20ms	22ms	3,4mF, 24V, 3,4A, siehe Bild 3-2
Überschwingen beim Einschalten	max.	100mV	100mV	100mV	siehe Bild 3-2

*) Der Leistungsfaktor ist das Verhältnis der wirklichen (oder Wirk-) Leistung zur Scheinleistung in einem Wechselstromkreis.

***) Der Spitzenwertfaktor ist das mathematische Verhältnis des Spitzenwerts zum Effektivwert der Eingangsstromwellenform.

Bild 3-1 Eingangsspannungsbereich



Bild 3-2 Einschaltverhalten, Definitionen



Bild 3-3 Eingangsstrom zu Ausgangslast bei 24V

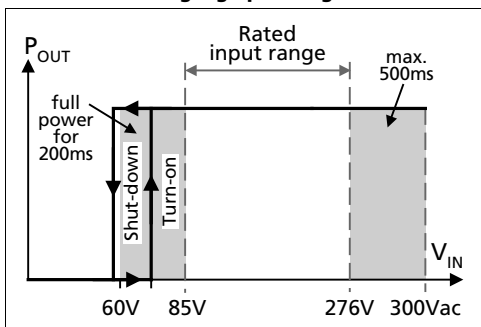

Bild 3-4 Leistungsfaktor zu Ausgangslast

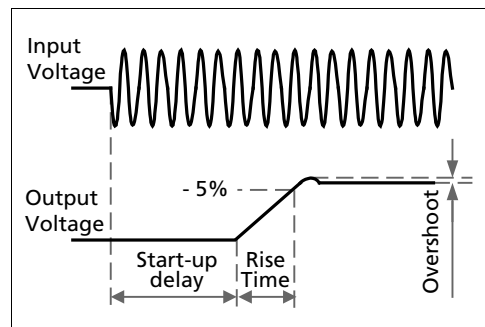

4. DC-EINGANG

DC-Eingang	nom.	DC 110-300V	-20%/+25%
DC-Eingangsbereich	min.	88-375Vdc	Dauerbetrieb
DC-Eingangsstrom	typ.	0,8A / 0,29A	110Vdc / 300Vdc, bei 24V, 3,4A
Zulässige Spannung L/N zu Erde	max.	375Vdc	IEC 62103
Einschaltspannung	typ.	61Vdc	statisch
Abschaltspannung	typ.	47Vdc	statisch

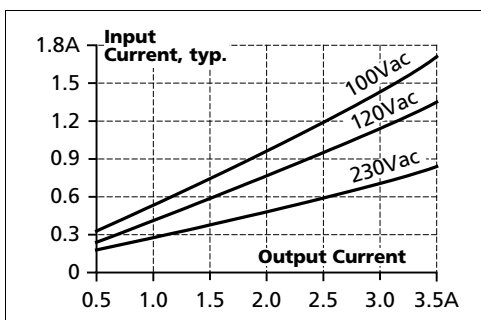
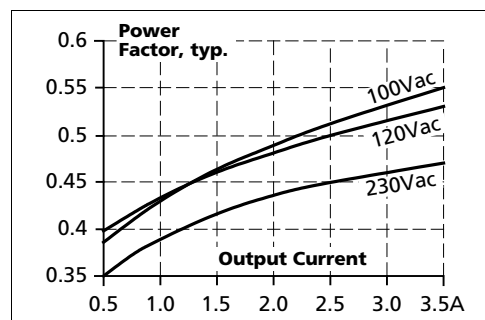
Bild 4-1 Verdrahtung für DC-Eingang

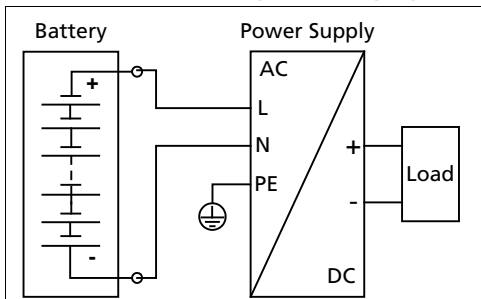

Anleitung für DC-Betrieb:

- Verwenden Sie eine Batterie oder eine vergleichbare DC-Quelle.
Hinsichtlich anderer Quellen kontaktieren Sie bitte PULS
- Verbinden Sie den Pluspol mit L und den Minuspol mit N.
- Verbinden Sie die PE-Klemme mit dem Schutzleiter oder der Maschinenmasse.

5. EINSCHALTSTROM

Eine aktive Einschaltstrombegrenzung begrenzt den Einschaltstromstoß nach dem Einschalten der Eingangsspannung und nach kurzen Unterbrechungen der Eingangsspannung.

Der Ladestrom der Entstörkondensatoren in den ersten Mikrosekunden nach dem Einschalten bleibt unberücksichtigt.

		AC 100V	AC 120V	AC 230V	
Einschaltstrom	max.	6A _{Spitze}	7A _{Spitze}	13A _{Spitze}	über den gesamten Temperaturbereich
	typ.	4,5A _{Spitze}	5A _{Spitze}	10A _{Spitze}	über den gesamten Temperaturbereich
Einschaltenergie	max.	2A ² s	2A ² s	2A ² s	über den gesamten Temperaturbereich

Bild 5-1 Eingangseinschaltstrom, typisches Verhalten

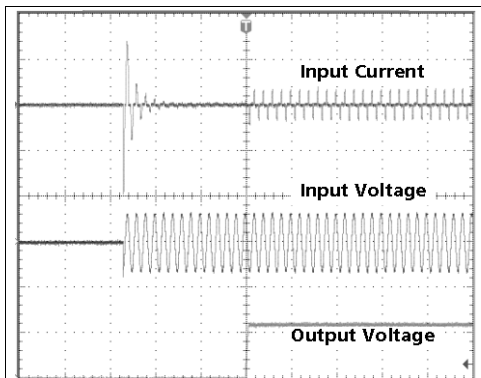

Eingang: 230Vac
 Ausgang: 24V, 3,4A
 Umgebungstemperatur: 25°C
 Obere Kennlinie: Eingangsstrom 5A / DIV
 Mittlere Kennlinie: Eingangsspannung 500V / DIV
 Untere Kennlinie: Ausgangsspannung 20V / DIV
 Zeitbasis: 100ms / DIV

6. AUSGANG

Ausgangsspannung	nom.	24V	
Einstellbereich	min.	24-28V	garantiert
	max.	30V ***)	bei der Endstellung des Potentiometers im Uhrzeigersinn
Werkseinstellung	typ.	24,1V	±0,2%, bei Volllast, kaltes Gerät
Netzausregelung	max.	10mV	60-300Vac
Lastausregelung	max.	100mV	statischer Wert, 0A → 3,4A
Restwelligkeit	max.	50mVpp	20Hz bis 20MHz, 50Ohm
Ausgangsstrom	nom.	3,4A	dauerhaft verfügbar bei 24V, siehe Bild 6-1
	nom.	3A	dauerhaft verfügbar bei 28V, siehe Bild 6-1
	nom.	5A *)	kurzzeitig verfügbare BonusPower® *) bei 24V, für typisch 4s, siehe Bild 6-1
	nom.	4,5A *)	kurzzeitig verfügbare BonusPower® *) bei 28V, für typisch 4s, siehe Bild 6-1
Ausgangsleistung	nom.	80W / 84W	dauerhaft verfügbar bei 24V / 28V
	nom.	120W / 126W *)	kurzzeitig verfügbare BonusPower® *) bei 24V / 28V
BonusPower®-Zeit	typ.	4s	Zeitdauer bis zum Einbruch der Ausgangsspannung siehe Bild 6-2
	min.	3s	
	max.	5s	
BonusPower®-Erholzeit	typ.	7s	überlastfreie Zeit zum Zurücksetzen des Leistungsmanagers siehe Bild 6-3
Überlastverhalten	kont. Strom		
Kurzschlussstrom	min.	3,5A **)	dauernd, Lastimpedanz 25mOhm, siehe Bild 6-1
	max.	4,2A **)	dauernd, Lastimpedanz 25mOhm, siehe Bild 6-1
	min.	5,2A **)	während BonusPower® *) Lastimpedanz 25mOhm
	max.	6,0A **)	während BonusPower® *) Lastimpedanz 25mOhm
	max.	6,0A **)	dauernd, Lastimpedanz <10mOhm, siehe Bild 6-1
Ausgangskapazität	typ.	1 500µF	in der Stromversorgung enthalten

*) BonusPower®, kurzzeitiges Leistungsvermögen (typ. bis zu 4s)
Die Stromversorgung ist so ausgelegt, dass sie Lasten mit kurzzeitig höherem Leistungsbedarf versorgen kann, ohne dass es zu einer Beschädigung oder Abschaltung kommt. Der Zeitraum wird über die Hardware durch einen Ausgangsleistungsmanager gesteuert. Diese BonusPower® ist immer wiederholend verfügbar. Detaillierte Informationen finden Sie in Kapitel 23.1. Wird die Stromversorgung länger mit der BonusPower® belastet als im Schaubild für die Bonuszeit dargestellt (siehe Bild 6-2), wird die maximale Ausgangsleistung automatisch auf 80/84W verringert.

***) Der Entladungsstrom der Ausgangskondensatoren ist nicht enthalten.

****) Dies ist die maximale Ausgangsspannung, die in der Endstellung des Potentiometers im Uhrzeigersinn aufgrund von Toleranzen auftreten kann. Es ist kein garantierter Wert, der erreicht werden kann. Der typische Wert liegt bei etwa 28,6V.

Spitzenstromfähigkeit (bis zu mehrere Millisekunden)

Die Stromversorgung kann einen Spitzenstrom liefern, der höher ist als der angegebene Kurzzeitstrom. Dies hilft beim Starten sehr stromintensiver Lasten oder beim sicheren Betrieb nachfolgender Leitungsschutzschalter.

Der zusätzliche Strom wird von den Ausgangskondensatoren in der Stromversorgung geliefert. Die Kondensatoren werden bei diesem Ereignis entladen, was zu einem Spannungseinbruch am Ausgang führt. Detaillierte Kennlinien finden Sie in Kapitel 23.2.

Spitzenstrom-Spannungseinbrüche	typ.	von 24V auf 18,5V	bei 6,8A für 50ms, ohmsche Last
	typ.	von 24V auf 12V	bei 13,5A für 2ms, ohmsche Last
	typ.	von 24V auf 7,5V	bei 13,5A für 5ms, ohmsche Last

Bild 6-1 Ausgangsspannung zu Ausgangsstrom, typ.



Bild 6-2 Bonuszeit zu Ausgangsleistung



Bild 6-3 BonusPower®-Erholzeit

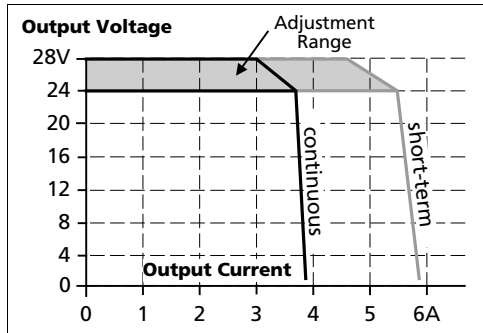

Die BonusPower® ist verfügbar, sobald die Stromversorgung einsetzt und unmittelbar nach dem Ende eines Ausgangskurzschlusses oder einer Ausgangsüberlast.

Bild 6-4 BonusPower® nach Einschalten des Eingangs

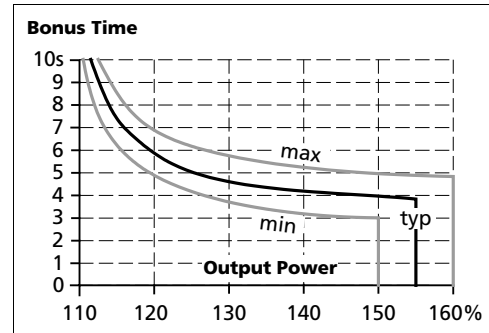
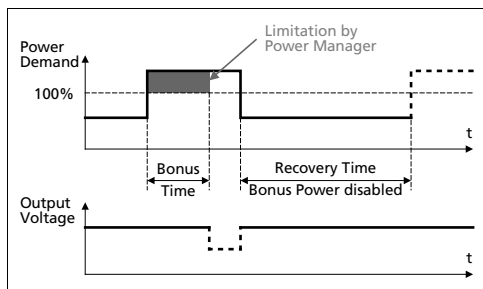

Bild 6-5 BonusPower® nach Ausgangskurzschluss



7. NETZAUSFALL ÜBERBRÜCKUNGSZEIT

		AC 100V	AC 120V	AC 230V	
Netzausfall Überbrückungszeit	typ.	58ms	88ms	347ms	bei 24V, 1,7A, siehe Bild 7-1
	typ.	28ms	41ms	174ms	bei 24V, 3,4A, siehe Bild 7-1

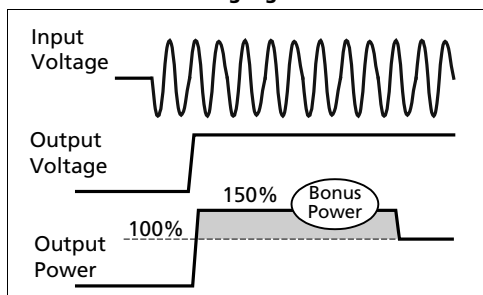
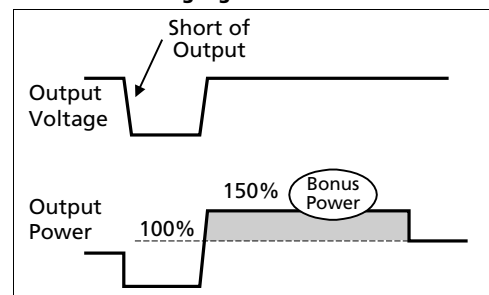
Bild 7-1 Überbrückungszeit zu Eingangsspannung



Bild 7-2 Abschaltverhalten, Definitionen



8. WIRKUNGSGRAD UND VERLUSTE

		AC 100V	AC 120V	AC 230V	
Wirkungsgrad	typ.	87,1%	88,7%	90,0%	at 24V, 3,4A
Durchschnittlicher Wirkungsgrad *)	typ.	88,9%	89,9%	88,3%	25% bei 0,85A, 25% bei 1,7A, 25% bei 2,55A. 25% bei 3,4A
Verluste	typ.	0,9W	1,0W	2,1W	bei 24V, 0A
		12,1W	10,4W	9,1W	at 24V, 3,4A

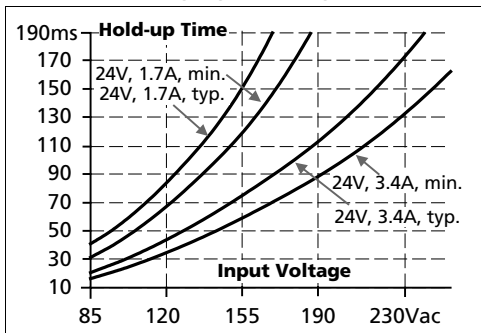
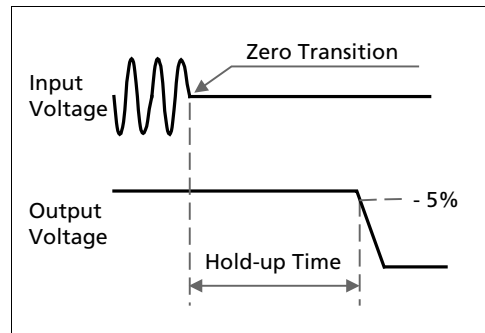
*) Der durchschnittliche Wirkungsgrad basiert auf Annahmen für eine typische Anwendung mit einer Belastung der Stromversorgung von 25% der Nennlast für 25% der Zeit, 50% der Nennlast für weitere 25% der Zeit, 75% der Nennlast für ebenfalls 25% der Zeit und 100% der Nennlast während der restlichen Zeit.

Bild 8-1 Wirkungsgrad zu Ausgangsstrom bei 24V, typ.



Bild 8-2 Verluste zu Ausgangsstrom bei 24V, typ.



Bild 8-3 Wirkungsgrad zu Eingangsspannung bei 24V, 3,4A, typ.

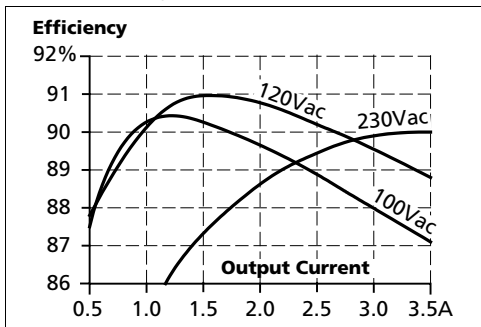

Bild 8-4 Verluste zu Eingangsspannung bei 24V, 3,4A, typ.

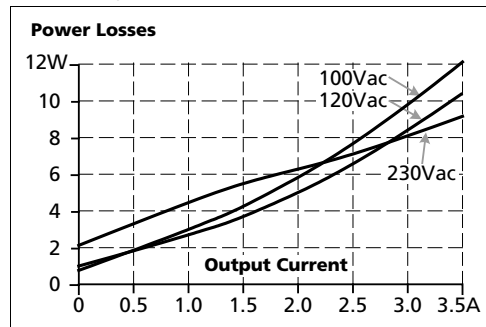

9. ZUVERLÄSSIGKEIT

	AC 100V	AC 120V	AC 230V	
Lebenserwartung *)	48 000h	62 000h	79 000h	bei 24V, 3,4A und 40°C
	117 000h	126 000h	114 000h	bei 24V, 1,7A und 40°C
	137 000h*)	177 000h*)	224 000h*)	bei 24V, 3,4A und 25°C
MTBF **) SN 29500, IEC 61709	1 191 000h	1 265 000h	1 451 000h	bei 24V, 3,4A und 40°C
	2 061 000h	2 155 000h	2 436 000h	bei 24V, 3,4A und 25°C
MTBF **) MIL HDBK 217F	581 000h	631 000h	643 000h	bei 24V, 3,4A und 40°C; Ground Benign GB40
	812 000h	889 000h	912 000h	bei 24V, 3,4A und 25°C; Ground Benign GB25

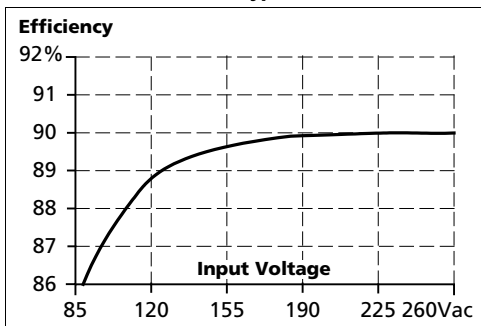
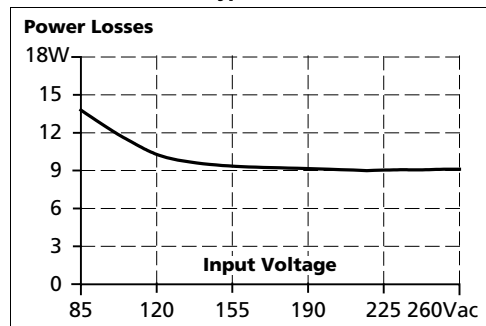
*) Die in der Tabelle dargestellte **Lebenserwartung** gibt die Mindestanzahl der Betriebsstunden (Gebrauchsdauer) an und wird von der Lebenserwartung der eingebauten Elektrolytkondensatoren bestimmt. Die Lebenserwartung wird in Betriebsstunden angegeben und wird gemäß den Spezifikationen des Kondensatorherstellers berechnet. Der Hersteller der Elektrolytkondensatoren garantiert nur eine maximale Lebensdauer von bis zu 15 Jahren (131 400h). Jede diesen Wert übertreffende Zahl stellt eine berechnete theoretische Lebensdauer dar, die dazu dienen kann, Geräte zu vergleichen.

) **MTBF steht für **Mean Time Between Failure** (zu Deutsch: mittlere ausfallfreie Betriebszeit), die aus der statistischen Ausfallrate der Bauteile berechnet wird, und gibt die Zuverlässigkeit eines Geräts an. Es handelt sich um die statistische Darstellung der Wahrscheinlichkeit eines Geräteausfalls und stellt nicht notwendigerweise die Lebensdauer eines Produkts dar. Die MTBF-Zahl ist eine statistische Darstellung der Wahrscheinlichkeit eines Geräteausfalls. Eine MTBF-Zahl von beispielsweise 1 000 000h bedeutet, dass statistisch gesehen alle 100 Stunden ein Gerät ausfällt, wenn sich 10 000 Geräte im Einsatz befinden. Es kann jedoch nichts darüber ausgesagt werden, ob das ausgefallene Gerät 50 000 Stunden in Betrieb war oder nur 100 Stunden.

10. FUNKTIONSSCHALTBILD

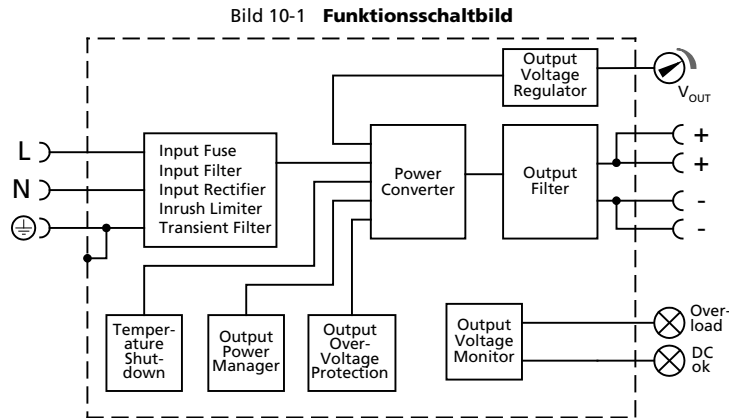

11. ANSCHLUSSKLEMMEN UND VERDRAHTUNG

Bistabile Schnellanschluss-Federkraftklemmen. Gemäß IP20 fingersichere Konstruktion. Geeignet für Feld- und Fabrikinstallation. Versand in geöffneten Stellung.

	Eingang	Ausgang
Typ	Federkraftklemmen	Federkraftklemmen
Volldraht	0,5-6mm ²	0,3-4mm ²
Flexible Leitung	0,5-4mm ²	0,3-2,5mm ²
American Wire Gauge	20-10 AWG	26-12 AWG
Abisolierlänge	10mm / 0,4Zoll	6mm / 0,25Zoll
Schraubendreher	nicht anwendbar	nicht anwendbar
Empfohlenes Anzugsmoment	nicht anwendbar	nicht anwendbar
Ausziehungskraft	10AWG:80N, 12AWG:60N, 14AWG:50N, 16AWG:40N (gemäß UL486E)	

Anleitung:

- a) Verwenden Sie geeignete Kupferleitungen, die mindestens für folgende Arbeitstemperaturen ausgelegt sind:
 +60°C für Umgebungstemperaturen bis zu +45°C und
 +75°C für Umgebungstemperaturen bis zu +60°C
 +90°C für Umgebungstemperaturen bis zu +70°C.
- b) Beachten Sie die nationalen Installationsvorschriften und Regelungen!
- c) Stellen Sie sicher, dass alle Einzeldrähte einer Litze in der Anschlussklemme stecken!
- d) In einem Anschlusspunkt sind bis zu zwei Litzen mit dem gleichen Querschnitt zulässig (Ausnahme PE-Draht).
- e) Verwenden Sie das Gerät nicht ohne PE-Anschluss.
- f) Unbenutzte Klemmen sollten fest angezogen sein.
- g) Aderendhülsen sind erlaubt.

Bild 11-1 Anschließen eines Drahts

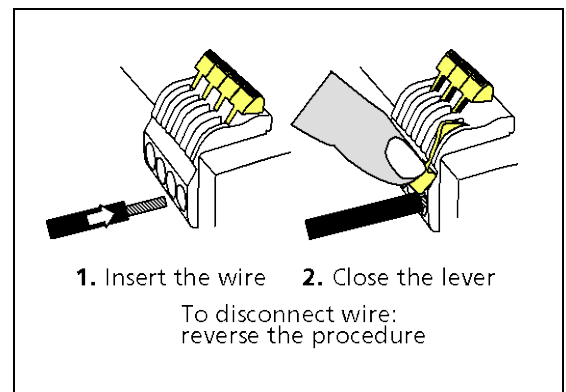

12. FRONTSEITE UND BEDIENELEMENTE

Bild 12-1 Vorderseite



A Eingangsklemmen (Federkraftklemmen)

- N, L** Netzeingang
- PE- (Schutzleiter-) Eingang

B Ausgangsklemmen (Federkraftklemmen, zwei Kontaktstifte pro Pol)

- +** Positiver Ausgang
- Negativer Ausgang

C Potentiometer für die Ausgangsspannung

Mehrgängiges Potentiometer;
Öffnen Sie die Klappe, um die Ausgangsspannung einzustellen. Werkseinstellung: 24,1V

D DC-OK-LED (grün)

Leuchtet, wenn die Ausgangsspannung > 90% der eingestellten Ausgangsspannung beträgt

E Überlast-LED (rot)

Ist an, wenn die Spannung an den Ausgangsklemmen < 90% der eingestellten Ausgangsspannung beträgt oder bei einem Kurzschluss im Ausgang. Eingangsspannung wird benötigt
Blinkt, wenn sich das Gerät wegen Übertemperatur abgeschaltet hat.

Anzeigen, LEDs

	Überlast-LED	DC-OK-LED
Normalbetrieb	AUS	EIN
Während BonusPower®	AUS	EIN
Überlast ($V_{OUT} < 90\%$)	EIN	AUS
Kurzschluss im Ausgang	EIN	AUS
Temperaturabschaltung	Blinkend	Blinkend
Keine Eingangsleistung	AUS	AUS

13. EMV

Die Stromversorgung ist ohne jede Einschränkung für Anwendungen in industriellen Umgebungen sowie in Wohn-, Geschäfts- und Gewerbebereichen geeignet.

Das CE-Zeichen zeigt die Übereinstimmung mit der EMV-Richtlinie 2004/108/EG, der Niederspannungsrichtlinie (LVD) 2006/95/EG und der RoHS-Richtlinie 2011/65/EG an. Ein detaillierter EMV-Bericht ist auf Anfrage erhältlich.

EMV Störfestigkeit	Gemäß den Fachgrundnormen: EN 61000-6-1 und EN 61000-6-2			
Elektrostatische Entladung	EN 61000-4-2	Kontaktentladung Luftentladung	8kV 15kV	Kriterium A Kriterium A
Hochfrequentes elektromagnetisches Feld	EN 61000-4-3	80MHz-2,7GHz	10V/m	Kriterium A
Schnelle Transienten (Burst)	EN 61000-4-4	Eingangsleitungen Ausgangsleitungen	4kV 2kV	Kriterium A Kriterium A
Stoßspannung am Eingang	EN 61000-4-5	L → N	2kV	Kriterium A
		L → PE, N → PE	4kV	Kriterium A
Stoßspannung am Ausgang	EN 61000-4-5	+ → -	1kV	Kriterium A
		+ / - → PE	1kV	Kriterium A
Leitungsgeführte Störgrößen	EN 61000-4-6	0,15-80MHz	10V	Kriterium A
Netzspannungseinbrüche	EN 61000-4-11	0% von 100Vac	0Vac, 20ms	Kriterium A
		40% von 100Vac	40Vac, 200ms	Kriterium C
		70% von 100Vac	70Vac, 500ms	Kriterium A
		0% von 200Vac	0Vac, 20ms	Kriterium A
		40% von 200Vac	80Vac, 200ms	Kriterium A
70% von 200Vac	140Vac, 500ms	Kriterium A		
Spannungsunterbrechungen	EN 61000-4-11	0% von 200Vac (=0V)	5000ms	Kriterium C
Spannungseinbrüche	SEMI F47 0706	Einbrüche an der Eingangsspannung gemäß der Norm SEMI F47		
		80% von 120Vac (96Vac)	1000ms	Kriterium A
		70% von 120Vac (84Vac)	500ms	Kriterium A
		50% von 120Vac (60Vac)	200ms	Kriterium A
Starke Transienten	VDE 0160	über den gesamten Lastbereich	750V, 1,3ms	Kriterium A

Kriterien:

- A:** Die Stromversorgung weist ein normales Betriebsverhalten innerhalb der definierten Grenzen auf.
- C:** Ein vorübergehender Funktionsausfall ist möglich. Die Stromversorgung schaltet sich gegebenenfalls ab und eigenständig wieder ein. Es kommt weder zu Beschädigungen noch zu Gefährdungen der Stromversorgung.

EMV Störaussendung	Gemäß den Fachgrundnormen: EN 61000-6-3 und EN 61000-6-4	
Leitungsgebundene Störaussendung Eingangsleitungen	EN 55011, EN 55022, FCC Teil 15, CISPR 11, CISPR 22	Klasse B
Leitungsgebundene Störaussendung Ausgangsleitungen **)	IEC/CISPR 16-1-2, IEC/CISPR 16-2-1	Grenzwerte für den DC-Stromanschluss gemäß EN 61000-6-3 werden nicht eingehalten
Störaussendung	EN 55011, EN 55022	Klasse B
Oberschwingungseingangsstrom	EN 61000-3-2	erfüllt für Geräte der Klasse A
Spannungsschwankungen, Flicker	EN 61000-3-3	erfüllt *)

Dieses Gerät erfüllt die Forderungen nach FCC Part 15.

Der Betrieb unterliegt den folgenden zwei Bedingungen: (1) Dieses Gerät darf keine schädlichen Störungen verursachen, und (2) dieses Gerät muss jede empfangene Störung tolerieren, auch Störungen, die zu einem unerwünschten Betrieb führen können.

*) getestet mit Konstantstromlasten, nicht pulsierend

**) nur zur Information, für EN 61000-6-3 nicht zwingend erforderlich

Schaltfrequenz 65kHz bis 270kHz eingangsspannungs- und lastabhängig

14. UMGEBUNG

Arbeitstemperatur *)	-25°C bis +70°C (-13°F bis +158°F)	Verringerung der Ausgangsleistung nach Bild 14-1
Lagertemperatur	-40°C bis +85°C (-40°F bis +185°F)	für Lagerung und Transport
Ausgangslastminderung	2W/°C	+60 bis +70°C (+140°F bis +158°F)
Feuchte **)	5 bis 95% r.F.	IEC 60068-2-30
Schwingen, sinusförmig	2-17,8Hz: ±1,6mm; 17,8-500Hz: 2g 2 Stunden/Achse	IEC 60068-2-6
Schocken	30g 6ms, 20g 11ms 3 Stöße/Richtung, 18 Stöße gesamt	IEC 60068-2-27
Aufstellhöhe	0 bis 2000m (0 bis 6560Fuß) 2000 bis 6000m (6560 bis 20 000Fuß)	ohne jegliche Einschränkungen Reduzierung von Ausgangsleistung oder Umgebungstemperatur, siehe Bild 14-2 IEC 62103, EN 50178, Überspannungskategorie II
Lastminderung wegen Aufstellhöhe	5W/1000m oder 5°C/1000m	> 2000m (6500Fuß), siehe Bild 14-2
Überspannungskategorie	III II	IEC 62103, EN 50178, Aufstellhöhen bis zu 2000m Aufstellhöhen von 2000m bis 6000m
Verschmutzungsgrad	2	IEC 62103, EN 50178, nicht leitend

*) Die Arbeitstemperatur ist identisch mit der Umgebungstemperatur und ist definiert als die Lufttemperatur 2cm unterhalb des Geräts.

***) Nicht unter Spannung setzen, wenn Betauung vorhanden ist

Bild 14-1 Ausgangsstrom zu Umgebungstemperatur



Bild 14-2 Ausgangsstrom zu Aufstellhöhe



15. SCHUTZFUNKTIONEN

Ausgangsabsicherung	Elektronisch abgesichert gegen Überlast, Leerlauf und Kurzschlüsse *)	
Überspannungsschutz am Ausgang	typ. 34Vdc max. 36Vdc	Bei einem internen Fehler in der Stromversorgung begrenzt eine redundante Schaltung die maximale Ausgangsspannung. Der Ausgang schaltet sich ab und versucht automatisch, sich wieder einzuschalten.
Schutzart	IP 20	EN/IEC 60529
Eindringschutz	> 3,5mm	z. B. Schrauben, Kleinteile
Übertemperaturschutz	ja	Ausgangsabschaltung mit automatischem Neustart
Absicherung gegen Eingangstransienten	MOV (Metalloxidvaristor)	
Interne Eingangssicherung	T4A H.B.C.	nicht vom Anwender auszutauschen

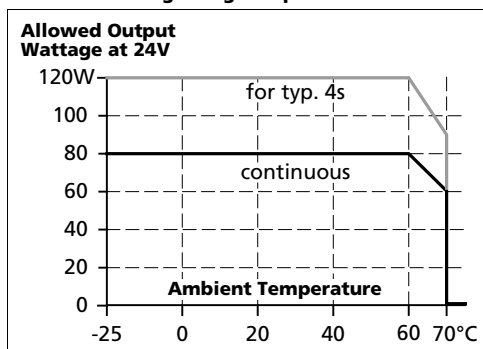
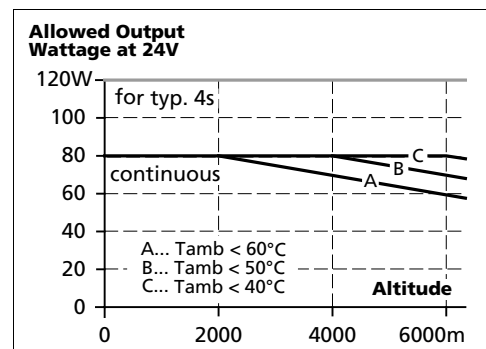
*) Wenn die elektronische Ausgangsabsicherung eingreift, kann ein hörbares Geräusch auftreten.

16. SICHERHEITSMERKMALE

Trennung Eingang/Ausgang *)	SELV PELV	IEC/EN 60950-1 IEC/EN 60204-1, EN 50178, IEC 62103, IEC 60364-4-41
Schutzklasse	I	PE- (Schutzleiter-) Anschluss erforderlich
Isolationswiderstand	> 5MΩ	Eingang zu Ausgang, 500Vdc
PE-Widerstand	< 0,1Ω	
Ableitstrom	typ. 0,11mA / 0,26mA typ. 0,15mA / 0,38mA typ. 0,25mA / 0,63mA < 0,14mA / 0,31mA < 0,20mA / 0,46mA < 0,35mA / 0,8mA	100Vac, 50Hz, TN-, TT-Netz / IT-Netz 120Vac, 60Hz, TN-, TT-Netz / IT-Netz 230Vac, 50Hz, TN-, TT-Netz / IT-Netz 110Vac, 50Hz, TN-, TT-Netz / IT-Netz 132Vac, 60Hz, TN-, TT-Netz / IT-Netz 264Vac, 50Hz, TN-, TT-Netz / IT-Netz

*) doppelte oder verstärkte Isolierung

17. SPANNUNGSFESTIGKEIT

Die Ausgangsspannung ist erdfrei und hat keine ohmsche Verbindung zur Erde. Typ- und Stückprüfungen werden vom Hersteller durchgeführt. Feldprüfungen können im Feld mithilfe geeigneter Prüfgeräte durchgeführt werden, die die Spannung mit einer langsamen Rampe hochfahren (2s ansteigend und 2s abfallend). Verbinden Sie alle Eingangsklemmen und alle Ausgangspole miteinander, bevor Sie die Prüfungen durchführen. Wenn Sie prüfen, setzen Sie die Einstellung für den Abschaltstrom auf den Wert in der Tabelle unten.

Bild 17-1 Spannungsfestigkeit

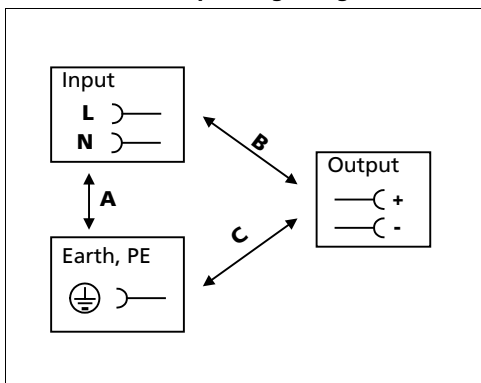

		A	B	C
Typprüfung	60s	2500Vac	3000Vac	500Vac
Stückprüfung	5s	2500Vac	2500Vac	500Vac
Feldprüfung	5s	2000Vac	2000Vac	500Vac
Einstellung des Abschaltstroms		> 4mA	> 4mA	> 4mA

Um die PELV-Anforderungen gemäß EN 60204-1 § 6.4.1 zu erfüllen, empfehlen wir, entweder den Pluspol, den Minuspol oder einen anderen Teil des Ausgangskreises mit dem Schutzleitersystem zu verbinden. Dadurch können Situationen vermieden werden, in denen die Last unerwartet startet oder nicht abgeschaltet werden kann, wenn ein unbemerkter Erdschluss auftritt.

18. ZULASSUNGEN

EG-Konformitätserklärung



Das CE-Zeichen zeigt die Übereinstimmung mit der EMV-Richtlinie 2004/108/EG, der Niederspannungsrichtlinie (LVD) 2006/95/EG und der RoHS-Richtlinie 2011/65/EG an.

IEC 60950-1
2nd Edition



CB-Scheme,
Einrichtungen der Informationstechnik

UL 508



UL Listed für den Einsatz als Industrial Control Equipment; USA. (UL 508) und Kanada (C22.2 Nr. 107-1-01); E-File: E198865

UL 60950-1
2nd Edition



UL Recognized für den Einsatz als Einrichtung der Informationstechnik, Level 5; USA. (UL 60950-1) und Kanada (C22.2 No. 60950-1); E-File: E137006

ANSI / ISA 12.12.01-2007
(Klasse I Div 2)



CSA Recognized für den Einsatz in Systemen in explosionsgefährdeten Bereichen Class I, Division 2 T4, Groups A, B, C, D; USA. (ANSI / ISA 12.12.01-2007) und Kanada (C22.2 Nr. 213-M1987)

Das Gerät ist für die Verwendung an Standorten der Einstufung Class I Division 2 Gruppen A, B, C, D geeignet. Der Austausch von Bauteilen kann die Eignung für Umgebungen der Klasse I Division 2 beeinträchtigen. Trennen Sie Anschlüsse nur bei abgeschalteter Spannungsversorgung. Die Verdrahtung muss in Übereinstimmung mit den Verdrahtungsverfahren gemäß Klasse I, Division 2 des National Electrical Code, NFPA 70 und in Übereinstimmung mit sonstigen lokalen und nationalen Vorschriften erfolgen.

Schiffszulassung



GL (Germanischer Lloyd)-klassifiziert und ABS (American Bureau for Shipping) PDA Umgebungskategorie: C, EMC2 Schiffs- und Offshore-Anwendungen

SEMI F47



SEMI F47-0706 Erfüllung der Anforderungen bei Spannungsunterbrechungen für die Halbleiterindustrie. Vollständige Erfüllung der SEMI-Anforderungen (Eingang: AC120V oder höher, Ausgang: < 80W)

GOST P



Konformitätsbescheinigung für Russland und weitere GUS-Länder

19. ERFÜLLTE NORMEN

EN 61558-2-17	Sicherheit von Transformatoren
EN/IEC 60204-1	Sicherheit der elektrischen Ausrüstung von Maschinen
EN/IEC 61131-2	Speicherprogrammierbare Steuerungen
EN 50178, IEC 62103	Ausrüstung von Starkstromanlagen mit elektronischen Betriebsmitteln

20. VERWENDETE SUBSTANZEN

Das Gerät gibt keine Silikone ab und ist für die Verwendung in Lackierbetrieben geeignet.

Das Gerät entspricht den RoHS-Richtlinien 2002/95/EG und 2011/65/EG.

Die in diesem Gerät enthaltenen Elektrolytkondensatoren nutzen keine Elektrolyte wie beispielsweise Systeme mit quartärem Ammoniumsalz.

Kunststoffgehäuse und andere Kunststoff-Formteile sind frei von Halogenen; Drähte und Leitungen sind nicht PVC-isoliert.

Das in unserer Produktion verwendete Material enthält keine der folgenden giftigen Chemikalien: Polychlorierte Biphenyle (PCB), Polychlorierte Terphenyle (PCT), Pentachlorphenol (PCP), Polychlorierte Naphthaline (PCN), Polybromierte Biphenyle (PBB), Polybromierte Biphenyloxide (PBBO), Polybromierte Diphenylether (PBDE), Polychlorierte Biphenylether (PCDE), Polybromierte Diphenyloxide (PBDO), Cadmium, Asbest, Quecksilber, Siliziumdioxid

21. ABMESSUNGEN UND GEWICHT

Gewicht	440g / 0,97lb
DIN-Schienen	Verwenden Sie 35mm-DIN-Schienen gemäß EN 60715 oder EN 50022 mit einer Höhe von 7,5 oder 15mm. Die Höhe der DIN-Schienen muss zur Tiefe des Geräts (102mm) hinzuaddiert werden, um die benötigte Gesamteinbautiefe zu berechnen.
Einbauabstände	Siehe Kapitel 2

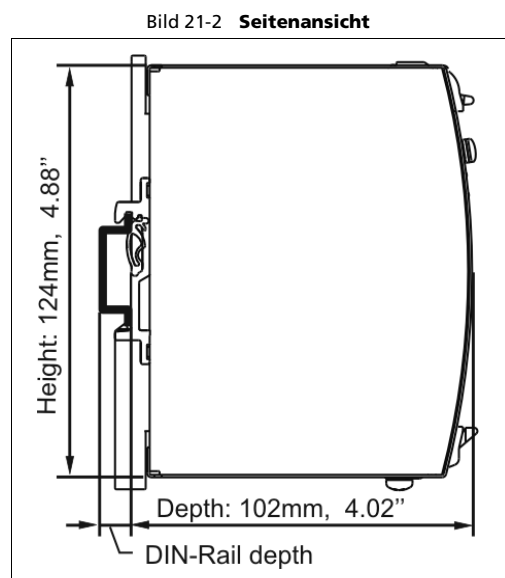
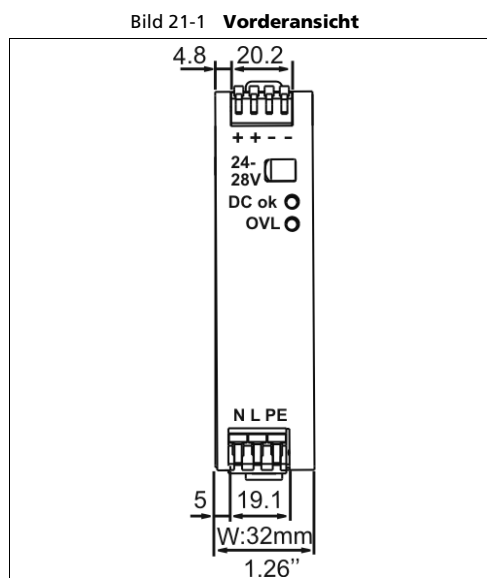

22. ZUBEHÖR

22.1. ZM1.WALL WANDMONTAGEWINKEL

Diese Halterung wird verwendet, um die Stromversorgung ohne Verwendung einer DIN-Schiene auf einer ebenen Fläche zu montieren.

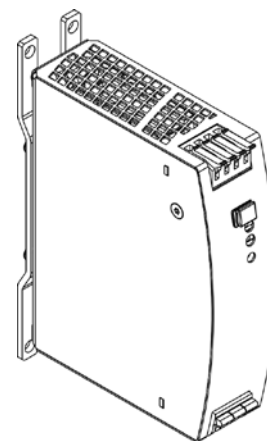
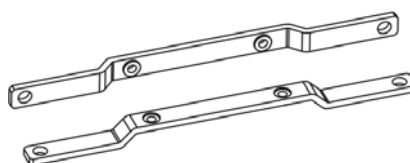

22.2. ZM11.SIDE WINKEL FÜR SEITLICHE MONTAGE

Diese Halterung wird verwendet, um DIMENSION-Geräte seitlich mit oder ohne Verwendung einer DIN-Schiene zu montieren. Die beiden Aluminiumhalterungen und der schwarze Kunststoffschieber des Geräts müssen abmontiert werden, damit die Stahlhalterungen montiert werden können.

Für die seitliche DIN-Schienenmontage müssen die zuvor entfernten Aluminiumhalterungen und der Kunststoffschieber an der Stahlhalterung montiert werden.

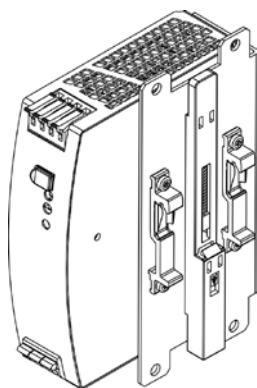

Seitliche Montage mit DIN-Schienen-Halterungen

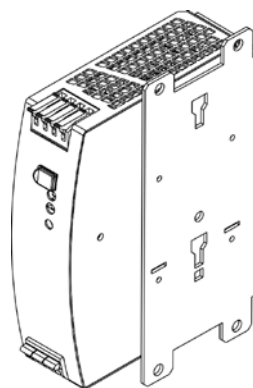

Seitliche Montage ohne DIN-Schienen-Halterungen

22.3. UF20.241 PUFFERMODUL

Dieses Puffermodul ist ein Zusatzgerät für DC 24V-Stromversorgungen. Es liefert Strom zur Überbrückung von

Netzausfällen oder verlängert die Pufferzeit nach dem Abschalten der Netzspannung. In der Zeit, in der die Stromversorgung genügend Spannung liefert, speichert die Puffereinheit Energie in integrierten Elektrolytkondensatoren. Bei einer Störung der Netzspannung wird diese Energie wieder zur Verfügung gestellt. Ein Puffermodul kann 20A zusätzlichen Strom liefern.

Für das Puffermodul ist keine Steuerverdrahtung erforderlich. Es kann an jedem beliebigem Punkt parallel zum Laststromkreis hinzugefügt werden. Puffereinheiten können parallel hinzugefügt werden, um zusätzlich mehr Strom zur Verfügung zu stellen oder die Netzausfall-Überbrückungszeit zu erhöhen.

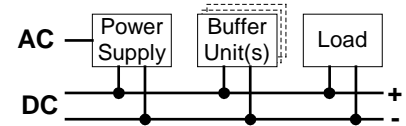

22.4. YRM2.DIODE-REDUNDANZMODUL

YRM2.DIODE ist ein Dual Redundanzmodul, das zwei Dioden als

Entkopplungsvorrichtung enthält. Es kann für verschiedene Zwecke verwendet werden. Die häufigste Anwendung ist der Aufbau sehr zuverlässiger und echter redundanter Stromversorgungssysteme. Eine weitere interessante Anwendung ist die Trennung empfindlicher Lasten von unempfindlichen Lasten. Dadurch werden Störungen der Stromqualität für

empfindliche Lasten vermieden, die zu einem Ausfall der Steuerung führen können.

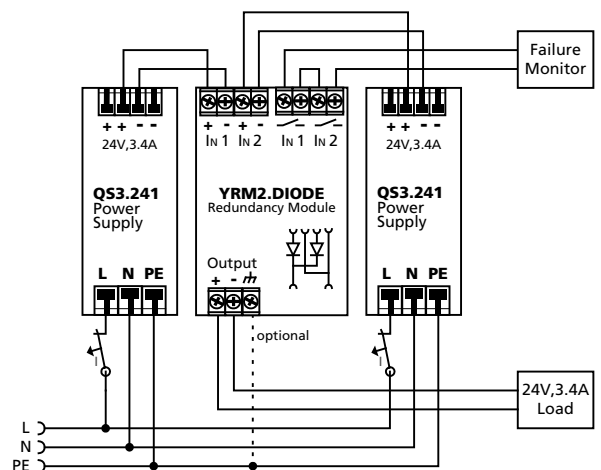

23. ANWENDUNGSHINWEISE

23.1. SICH WIEDERHOLENDE PULSBELASTUNG

Typischerweise ist der Laststrom nicht konstant und variiert im Zeitverlauf. Diese Stromversorgung ist dafür ausgelegt, Lasten mit einem höheren kurzzeitigen Leistungsbedarf zu versorgen (= BonusPower®). Diese Pulsleistung wird über die Hardware durch einen Ausgangsleistungsmanager gesteuert und ist wiederholt verfügbar. Hält die BonusPower®-Last länger an, als die Hardwaresteuerung erlaubt, bricht die Ausgangsspannung ein, und die nächste BonusPower® ist nach Ablauf der BonusPower®-Erholzeit (siehe Kapitel 6) verfügbar.

Um dies zu vermeiden, müssen die folgenden Regeln eingehalten werden:

- Die Leistung während des Pulses muss weniger als 150% der Nennausgangsleistung betragen.
- Die Dauer der Pulsleistung muss kürzer sein als die erlaubte BonusPower®-Zeit. (Siehe Kapitel „Ausgang“)
- Der Effektivwert des Ausgangsstroms muss unter dem angegebenen Dauerausgangsstrom liegen.
Ist der Effektivwert des Stroms höher, reagiert das Gerät nach einem gewissen Zeitraum mit einer thermischen Abschaltung. Prüfen Sie anhand der Kennlinie für das maximale Tastverhältnis (Bild 23-2), ob der mittlere Ausgangsstrom unter dem Nennstrom liegt.

Bild 23-1 Sich wiederholende Pulsbelastungen, Definitionen

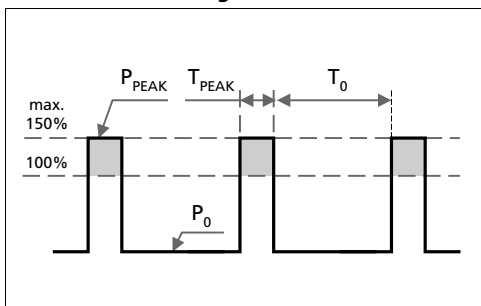

- P₀** Grundlast (W)
- P_{PEAK}** Pulsbelastung (über 100%)
- T₀** Zeitdauer zwischen Pulsen (s)
- T_{PEAK}** Pulsdauer (s)

Bild 23-2 Kennlinie für das maximale Tastverhältnis

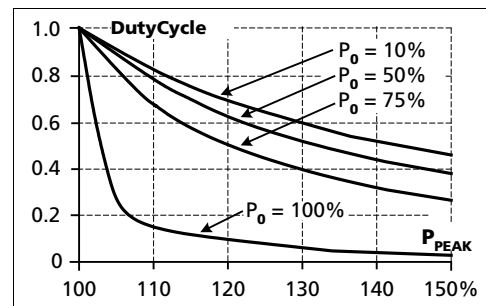

$$\text{DutyCycle} = \frac{T_{\text{peak}}}{T_{\text{peak}} + T_0}$$

$$T_0 = \frac{T_{\text{peak}} - (\text{DutyCycle} \times T_{\text{peak}})}{\text{DutyCycle}}$$

Beispiel: Eine Last wird dauernd mit 40W versorgt (= 50% der Nennausgangsleistung). Von Zeit zu Zeit wird eine Sekunde lang eine Spitzenleistung von 120W (= 150% der Nennausgangsleistung) benötigt.

Die Frage lautet wie folgt: Wie oft kann dieser Puls zugeführt werden, ohne die Stromversorgung zu überlasten?

- Ziehen Sie eine vertikale Linie bei $P_{\text{PEAK}} = 150\%$ und eine horizontale Linie an der Stelle, an der die vertikale Linie die Kurve für $P_0 = 50\%$ kreuzt. Lesen Sie das maximale Tastverhältnis an der Tastverhältnis-Achse ab (= 0,37).

- Berechnen Sie die erforderliche Pausen- (Grundlast-) Länge T_0 :

- Ergebnis: Die erforderliche Pausenlänge beträgt 1,7s

- Maximale Wiederholungsrate = Puls + Pausenlänge = **2,7s**

$$T_0 = \frac{T_{\text{peak}} - (\text{DutyCycle} \times T_{\text{peak}})}{\text{DutyCycle}} = \frac{1\text{s} - (0,37 \times 1\text{s})}{0,37} = 1,7\text{s}$$

Weitere Beispiele für die Pulslasten:

P _{PEAK}	P ₀	T _{PEAK}	T ₀	P _{PEAK}	P ₀	T _{PEAK}	T ₀
120W	80W	1s	>25s	120W	40W	0,1s	>0,16s
120W	0W	1s	>1,3s	120W	40W	1s	>1,6s
100W	40W	1s	>0,75s	120W	40W	3s	>4,9s

23.2. SPITZENSTROMFÄHIGKEIT

Magnetspulen, Schütze und Pneumatikmodule verfügen häufig über eine stationäre Spule und eine Aufnehmerspule. Der Einschaltstrombedarf der Aufnehmerspule liegt um ein Mehrfaches höher als der stationäre Strom und übersteigt gewöhnlich den Nennausgangsstrom (einschließlich PowerBoost). Genauso stellt sich die Situation beim Start einer kapazitiven Last dar.

Stromkreise sind häufig mit Leitungsschutzschaltern oder Sicherungen abgesichert. Bei einem Kurzschluss oder einer Überlast im Stromkreis benötigt die Sicherung eine gewisse Menge an Überstrom, um auszulösen oder durchzubrennen. Die Spitzenstromfähigkeit sorgt für einen sicheren Betrieb nachfolgender Leitungsschutzschalter.

Ist die Eingangsspannung vor einem solchen Ereignis eingeschaltet, können die eingebauten groß dimensionierten Ausgangskondensatoren in der Stromversorgung zusätzlichen Strom liefern. Eine Entladung dieser Kondensatoren führt zu einem Spannungseinbruch am Ausgang. Die folgenden zwei Beispiele zeigen typische Spannungseinbrüche:

Bild 23-3 Spitzenlast mit dem zweifachen Nennstrom für 50ms, typ.

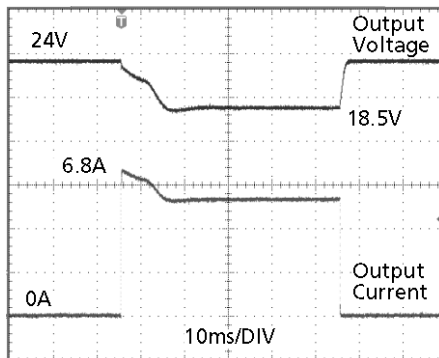

Spitzenlast 6,8A (ohmsch) für 50ms
Einbruch der Ausgangsspannung von 24V auf 18,5V.

Bild 23-4 Spitzenlast mit dem vierfachen Nennstrom für 5ms, typ.

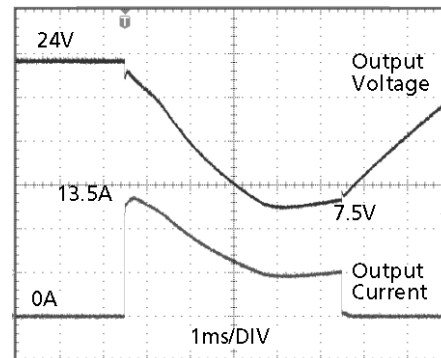

Spitzenlast 13,5A (ohmsch) für 5ms
Einbruch der Ausgangsspannung von 24V auf 7,5V.

23.3. RÜCKSPEISENDE LASTEN

Lasten wie bremsende Motoren oder Induktivitäten können Spannung zur Spannungsversorgung rückspeisen. Dieses Merkmal wird auch als Rückspeisefestigkeit oder Widerstandsfähigkeit gegen die Gegen-EMK bezeichnet. (Elektro Magnetische Kraft).

Diese Stromversorgung ist beständig und weist keine Fehlfunktion auf, wenn eine Last Spannung zur Stromversorgung rückspeist. Es ist unerheblich, ob die Stromversorgung ein- oder ausgeschaltet ist.

Die maximal zulässige Rückspeisespannung beträgt 35Vdc. Die absorbierende Energie kann entsprechend dem großen eingebauten Ausgangskondensator berechnet werden, der in Kapitel 6 angegeben ist.

23.4. EXTERNE EINGANGSABSICHERUNG

Das Gerät ist für Stromkreise bis zu 20A geprüft und zugelassen. Eine externe Absicherung ist nur erforderlich, wenn die Zuleitung eine Absicherung aufweist, die darüber liegt. Prüfen Sie auch die lokalen Vorschriften und Anforderungen. In manchen Ländern können lokale Vorschriften gelten.

Wenn eine externe Sicherung erforderlich ist oder verwendet wird, müssen Mindestanforderungen berücksichtigt werden, um Fehlauflösungen des Leitungsschutzschalters zu vermeiden. Es sollte ein Leitungsschutzschalter mit einem Mindestwert von 6A mit B- oder 6A mit C-Charakteristik verwendet werden.

23.5. LADEN VON BATTERIEN

Die Stromversorgung kann zum Laden von Bleiakkumulatoren oder wartungsfreien Batterien verwendet werden. (Zwei 12V-Batterien in Reihe)

Anweisungen zum Laden von Batterien:

- a) Setzen Sie die Ausgangsspannung (gemessen bei Leerlauf und am batterieeitigen Leitungsende) sehr genau auf die Ladeschlussspannung.

Ladeschlussspannung	27,8V	27,5V	27,15V	26,8V
Batterietemperatur	10°C	20°C	30°C	40°C

- b) Verwenden Sie einen 15A- oder 16A-Leitungsschutzschalter (oder eine Entkoppeldiode) zwischen der Stromversorgung und der Batterie.
- c) Achten Sie darauf, dass der Ausgangsstrom der Stromversorgung unter dem zulässigen Ladestrom der Batterie liegt.
- d) Verwenden Sie nur zueinander passende Batterien, wenn Sie 12V-Typen in Reihe schalten.
- e) Der Rückstrom zur Stromversorgung (Batterieentladestrom) beträgt typ. 6,3mA, wenn die Stromversorgung ausgeschaltet ist (außer bei Verwendung einer Entkoppeldiode).

23.6. PARALLEL BETRIEB ZUR LEISTUNGSERHÖHUNG

Stromversorgungen der gleichen Serie (Q-Serie) können parallel geschaltet werden, um die Ausgangsleistung zu erhöhen. Die Einstellung der Ausgangsspannung muss auf den gleichen Wert ($\pm 100\text{mV}$) und mit den gleichen Lastbedingungen auf allen Geräten erfolgen, oder die Werkseinstellung der Geräte kann beibehalten werden.

Werden mehr als drei Geräte parallel geschaltet, wird an jedem Ausgang eine Sicherung oder ein Leitungsschutzschalter mit einer Bemessungsstromstärke von 4A oder 6A benötigt. Alternativ kann auch eine Diode oder ein Redundanzmodul verwendet werden.

Halten Sie zwischen zwei Stromversorgungen einen Einbauabstand von 15mm (links/rechts) ein und installieren Sie die Stromversorgungen nicht übereinander. Verwenden Sie nur Stromversorgungen in der standardmäßigen Einbaulage im Parallelbetrieb (Eingangsklemmen an der Unterseite und Ausgangsklemmen an der Oberseite des Geräts) und nicht in anderen Einbaulagen oder unter sonstigen Bedingungen, die eine Leistungsrücknahme des Ausgangsstroms erfordern (z. B. Aufstellhöhe, mehr als 60°C ...).

Denken Sie daran, dass Ableitstrom, elektromagnetische Störungen, Einschaltstrom und Oberwellen bei Verwendung mehrerer Stromversorgungen zunehmen.

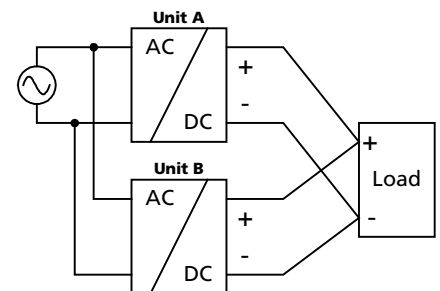

23.7. PARALLEL BETRIEB FÜR REDUNDANZ

Es ist möglich, Stromversorgungen für Redundanzbetrieb parallel zu schalten, um eine bessere Systemverfügbarkeit zu erreichen. Redundante Systeme erfordern ein bestimmtes Maß an zusätzlicher Leistung, um die Last zu bedienen, falls ein Netzgerät ausfällt. Die einfachste Methode besteht darin, zwei Stromversorgungen parallel zu schalten. Dies wird als 1+1-Redundanz bezeichnet. Falls eine Stromversorgung ausfällt, kann die andere automatisch ohne Unterbrechung den Laststrom liefern. Redundante Systeme für einen höheren Leistungsbedarf werden üblicherweise nach dem N+1-Verfahren aufgebaut. So werden beispielsweise fünf Stromversorgungen, von denen jede für 3,4A ausgelegt ist, parallel geschaltet, um ein redundantes System mit 13,6A aufzubauen. Für die N+1-Redundanz gelten die gleichen Einschränkungen wie für die Erhöhung der Ausgangsleistung, siehe auch Abschnitt 23.6.

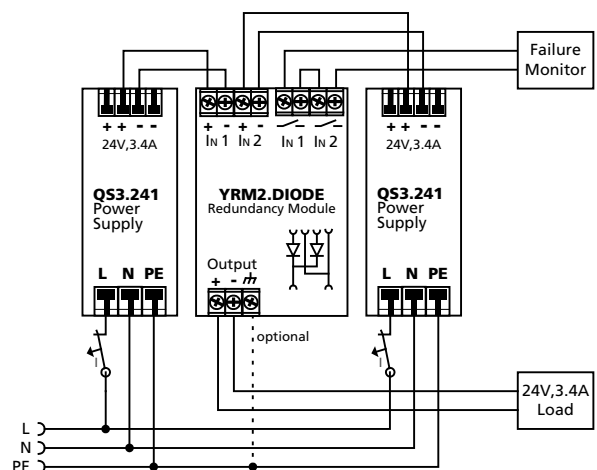

Sep. 2017 / Rev. 2.2 DS-QS3.241-DE

Alle Werte gelten bei 24V, 3,4A, 230Vac, 25°C Umgebungstemperatur und nach einer Aufwärmzeit von fünf Minuten, soweit nicht anders angegeben.

Bitte beachten Sie: Dieses einfache Verfahren zum Aufbau eines redundanten Systems deckt jedoch keine Störungen wie beispielsweise einen internen Kurzschluss an der Sekundärseite der Stromversorgung ab. In einem solchen Fall wird das defekte Gerät zu einer Last für die übrigen Stromversorgungen und die Ausgangsspannung kann nicht mehr aufrechterhalten werden. Dies kann vermieden werden, indem Entkopplungsdioden verwendet werden, die im Redundanzmodul YRM2.DIODE enthalten sind.

Empfehlungen für den Aufbau redundanter Stromversorgungssysteme:

- Verwenden Sie separate Eingangssicherungen für jedes Netzteil.
- Überwachen Sie die einzelnen Netzgeräte. Benutzen Sie dementsprechend den Eingangs-OK-Relaiskontakt des Redundanzmoduls YRM2.DIODE.
- Es ist wünschenswert, die Ausgangsspannungen aller Geräte auf den gleichen Wert ($\pm 100\text{mV}$) zu setzen oder auf der Werkseinstellung zu belassen.

23.8. HINTEREINANDERSCHALTUNG VON NETZTEILEN

Das Hintereinanderschalten (Durchschleifen von einem Stromversorgungsausgang zum nächsten) ist zulässig, solange der durch einen Anschlussstift fließende mittlere Ausgangsstrom 13A nicht übersteigt. Bei einem höheren Strom verwenden Sie bitte eine separate Verteilerklemmleiste, wie in Bild 23-6 gezeigt.

Bild 23-5 Hintereinanderschalten von Ausgängen



Bild 23-6 Verwendung von Verteilerklemmen



23.9. SERIENSCHALTUNG

Stromversorgungen des gleichen Typs können in Reihe geschaltet werden, um die Ausgangsspannungen zu erhöhen. Es können so viele Geräte in Reihe geschaltet werden wie nötig, solange die Summe der Ausgangsspannungen nicht mehr als 150Vdc beträgt. Spannungen mit einem Potential über 60Vdc sind keine Schutzkleinspannungen mehr und können gefährlich sein. Solche Spannungen müssen mit einem Berührungsschutz installiert werden.

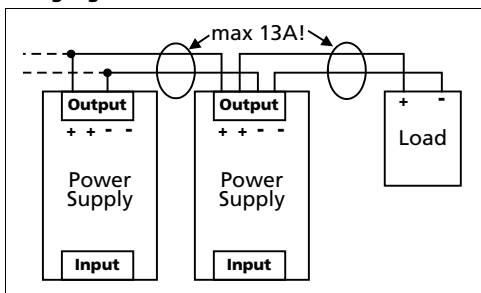
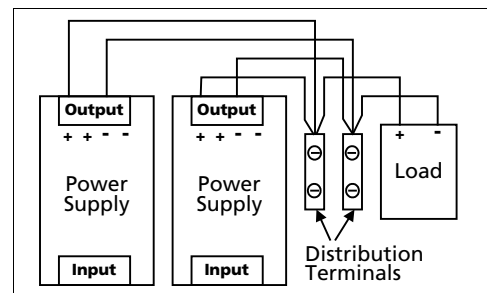
Eine Erdung des Ausgangs ist erforderlich, wenn die Summe der Ausgangsspannung mehr als 60Vdc beträgt.

Vermeiden Sie Rückflussspannung (z. B. von einem bremsenden Motor oder einer Batterie), die an die Ausgangsklemmen angelegt wird.

Halten Sie zwischen zwei Stromversorgungen einen Einbauabstand von 15mm (links/rechts) ein und installieren Sie die Stromversorgungen nicht übereinander. Verwenden Sie in Reihe geschaltete Stromversorgungen nur in der standardmäßigen Einbaulage (Eingangsklemmen an der Unterseite und Ausgangsklemmen an der Oberseite des Geräts).

Denken Sie daran, dass Ableitstrom, elektromagnetische Störungen, Einschaltstrom und Oberwellen bei Verwendung mehrerer Stromversorgungen zunehmen.

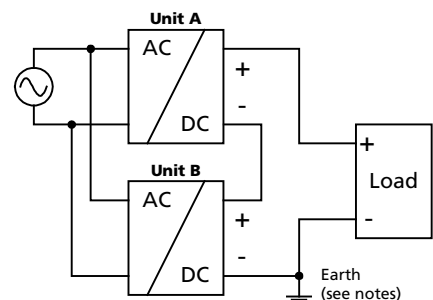

23.10. INDUKTIVE UND KAPAZITIVE LASTEN

Das Gerät ist für die Versorgung aller Arten von Lasten ausgelegt, einschließlich unbegrenzter kapazitiver und induktiver Lasten.

Sep. 2017 / Rev. 2.2 DS-QS3.241-DE

Alle Werte gelten bei 24V, 3,4A, 230Vac, 25°C Umgebungstemperatur und nach einer Aufwärmzeit von fünf Minuten, soweit nicht anders angegeben.

23.11. BETRIEB AN ZWEI PHASEN

Die Stromversorgung kann auch an zwei Phasen eines Dreiphasensystems verwendet werden. Eine solche Phase-zu-Phase-Verbindung ist zulässig, solange die Versorgungsspannung unter $240V+15\%$ liegt. Verwenden Sie eine Sicherung oder einen Leitungsschutzschalter, um den N-Eingang abzusichern. Der N-Eingang ist intern nicht abgesichert und ist in diesem Fall an einen Spannung führenden Draht angeschlossen. Geeignete Sicherungen oder Leitungsschutzschalter sind in Abschnitt 23.4 „Externe Eingangsabsicherung“ aufgeführt.

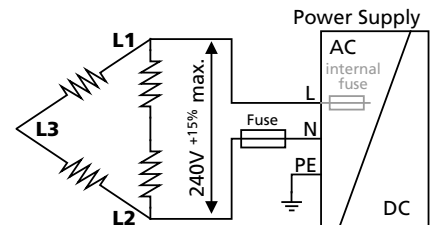

23.12. VERWENDUNG IN EINEM DICHTEN GEHÄUSE

Wenn die Stromversorgung in ein dicht verschlossenes Gehäuse eingebaut wird, ist die Temperatur im Inneren des Gehäuses höher als außerhalb des Gehäuses. In diesem Fall gilt die Temperatur im Inneren des Gehäuses als die Umgebungstemperatur für die Stromversorgung.

Die folgenden Messergebnisse können als Referenz für die Abschätzung des Temperaturanstiegs im Inneren des Gehäuses verwendet werden.

Die Stromversorgung ist in der Mitte des Gehäuses platziert. Es befinden sich keine anderen wärmeerzeugenden Elemente im Gehäuse

Gehäuse:	Gehäuse Rittal Schutzart IP66 PK 9516 100, Kunststoff, 110x180x165mm
Last:	24V, 3,4A; (=100%) Last befindet sich außerhalb des Gehäuses
Eingang:	230Vac
Temperatur im Gehäuseinnern:	+41,3°C (gemessen in der Mitte auf der rechten Seite der Stromversorgung in einem Abstand von 2cm)
Temperatur außerhalb des Gehäuses:	25,1°C
Temperaturanstieg:	16,2K

23.13. EINBAULAGEN

Einbaulagen, die von der Standardeinbaulage abweichen, erfordern eine Verringerung der Dauerausgangsleistung oder eine Begrenzung der maximal zulässigen Umgebungstemperatur. Das Ausmaß der Reduzierung wirkt sich auf die Lebenserwartung der Stromversorgung aus. Daher finden Sie nachstehend zwei verschiedene Kennlinien für die Lastminderung:

Kurve A1 Empfohlener Ausgangsstrom.

Kennlinie A2 Max. zulässiger Ausgangsstrom (führt zu etwa der halben Lebenserwartung von A1).

Bild 23-7
Einbaulage A
(Standard-
Einbaulage)



Bild 23-8
Einbaulage B
(Auf dem Kopf
stehend)



Bild 23-9
Einbaulage C
(Tischmontage)

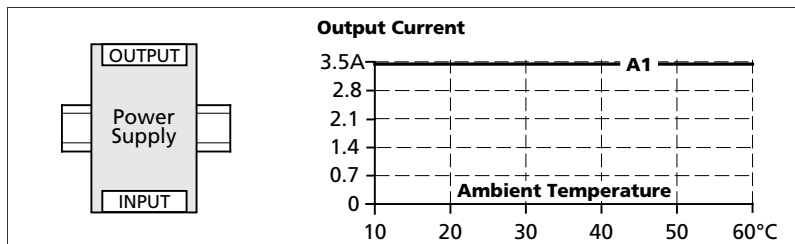

Bild 23-10
Einbaulage D
(Horizontal im
Uhrzeigersinn)

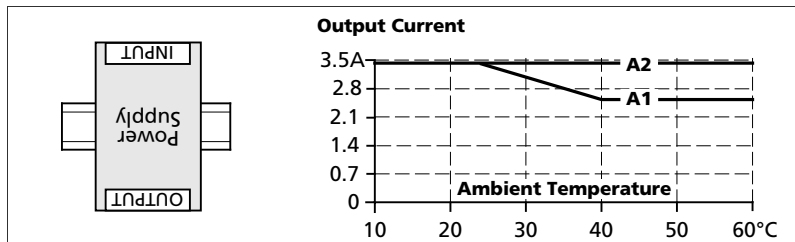

Bild 23-11
Einbaulage E
(Horizontal gegen
den
Uhrzeigersinn)

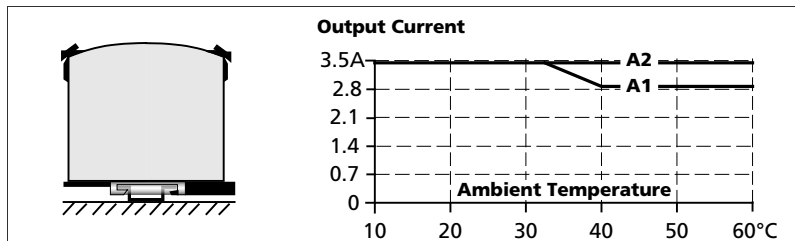
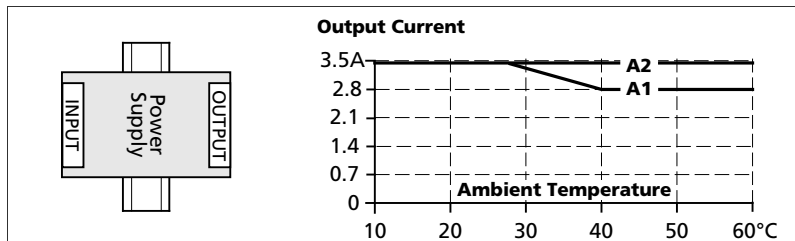